

HBM order number: **1-SubHD15-BNC**

Short description:

The adapter from D-Sub-HD plug male to BNC socket is used to connect current fed piezoelectric transducers (IEPE = Integrated Electronics Piezo Electric) or electrical voltages with BNC connector cable to universal amplifier.

	$\pm 10\text{ V}$	IEPE
MX840B and MX440B	x	x
MX410/B	x	x
MX840/A und MX440A	x	-

Pin assignment SubHD15 :14 (BNC+), 9 (BNC -).

Mounting: Insert the adapter into connectors and tighten the screws

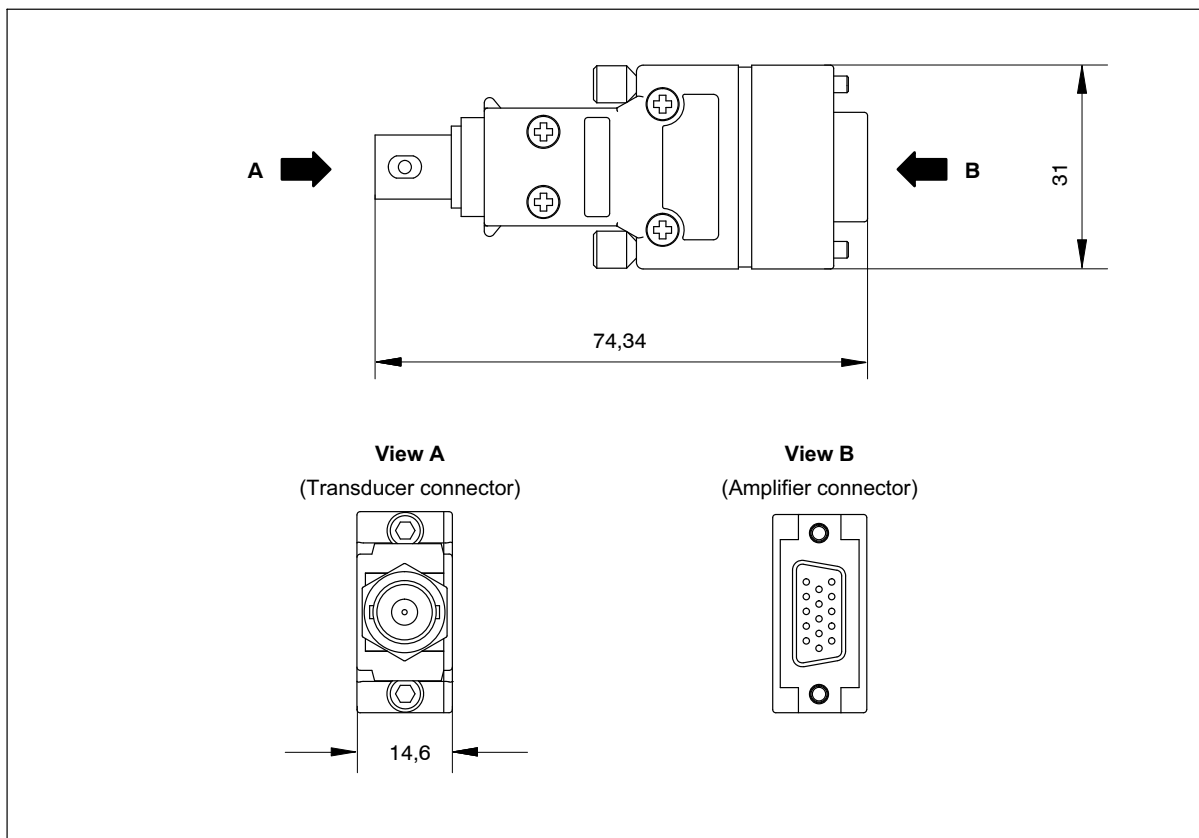

Hottinger Baldwin Messtechnik GmbH

Im Tiefen See 45 · 64293 Darmstadt · Germany
 Tel. +49 6151 803-0 · Fax: +49 6151 803-9100
 Email: info@hbm.com · www.hbm.com

measure and predict with confidence

HBM-Bestellnummer: 1-SubHD15-BNC

Kurzbeschreibung:

Der Adapter vom D-Sub-HD-Stecker auf BNC-Buchse dient dem Anschluss von stromgespeisten piezoelektrischen Aufnehmern (IEPE = Integrated Electronics Piezo Electric) oder elektrischen Spannungen mit BNC-Anschlusskabel an den Universalmessverstärker.

	$\pm 10\text{ V}$	IEPE
MX840B und MX440B	x	x
MX410/B	x	x
MX840/A und MX440A	x	-

Anschlussbelegung am SubHD15 :14 (BNC+), 9 (BNC -).

Installation: Adapter auf die Messverstärkeranschlüsse stecken und anschrauben.

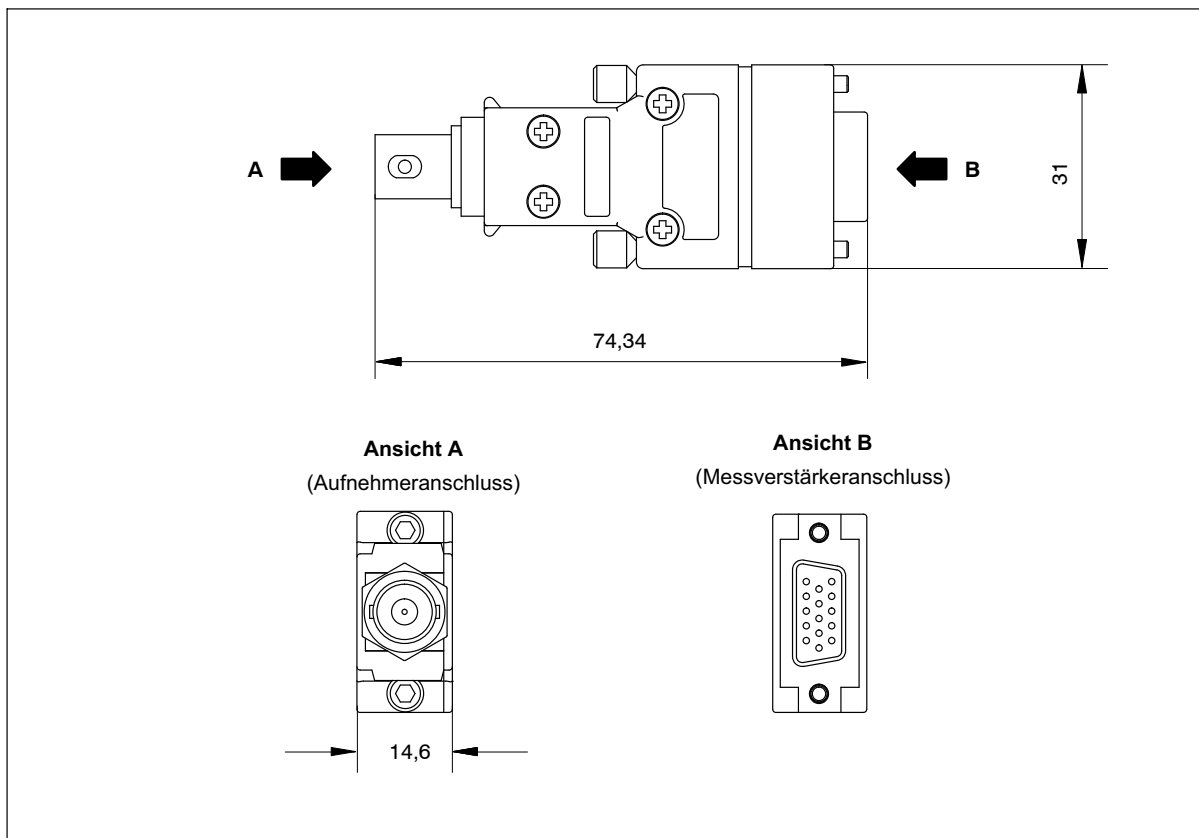

Hottinger Baldwin Messtechnik GmbH

Im Tiefen See 45 · 64293 Darmstadt · Germany
 Tel. +49 6151 803-0 · Fax: +49 6151 803-9100
 Email: info@hbm.com · www.hbm.com

measure and predict with confidence