

DATENBLATT

VKK1-4A / VKK1R-4 Klemmenkästen

CHARAKTERISTISCHE MERKMALE

- Parallelschaltung von bis zu 4 Wägezellen
- Eckenlastabgleich über integriertes Widerstandsnetzwerk
- HBM-Schirmungskonzept Green-Line
- Schutzart IP 65 nach EN 60 529
- VKK1R-4-Gehäuse aus rostfreiem Material



ABMESSUNGEN VKK1-4A

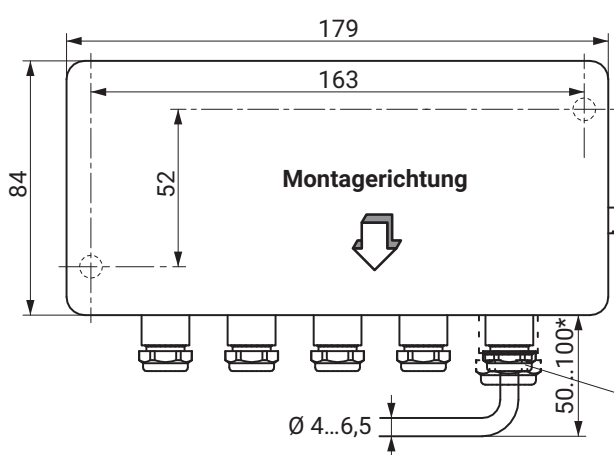

Abmessungen (in mm)

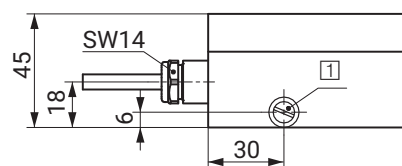

- * je nach Kabeltyp
- ☐ Erdungsschraube M5x10 DIN 84

Im Lieferumfang VKK1-4A:
1 Stück Sonderverschraubung für
Kabeldurchmesser 7,5 mm, SW 17

Geeignete Befestigungsschrauben: M4 DIN 84 oder B3,9 DIN 7971 (Schraubenlänge min. 20 mm);

ABMESSUNGEN VKK1R-4

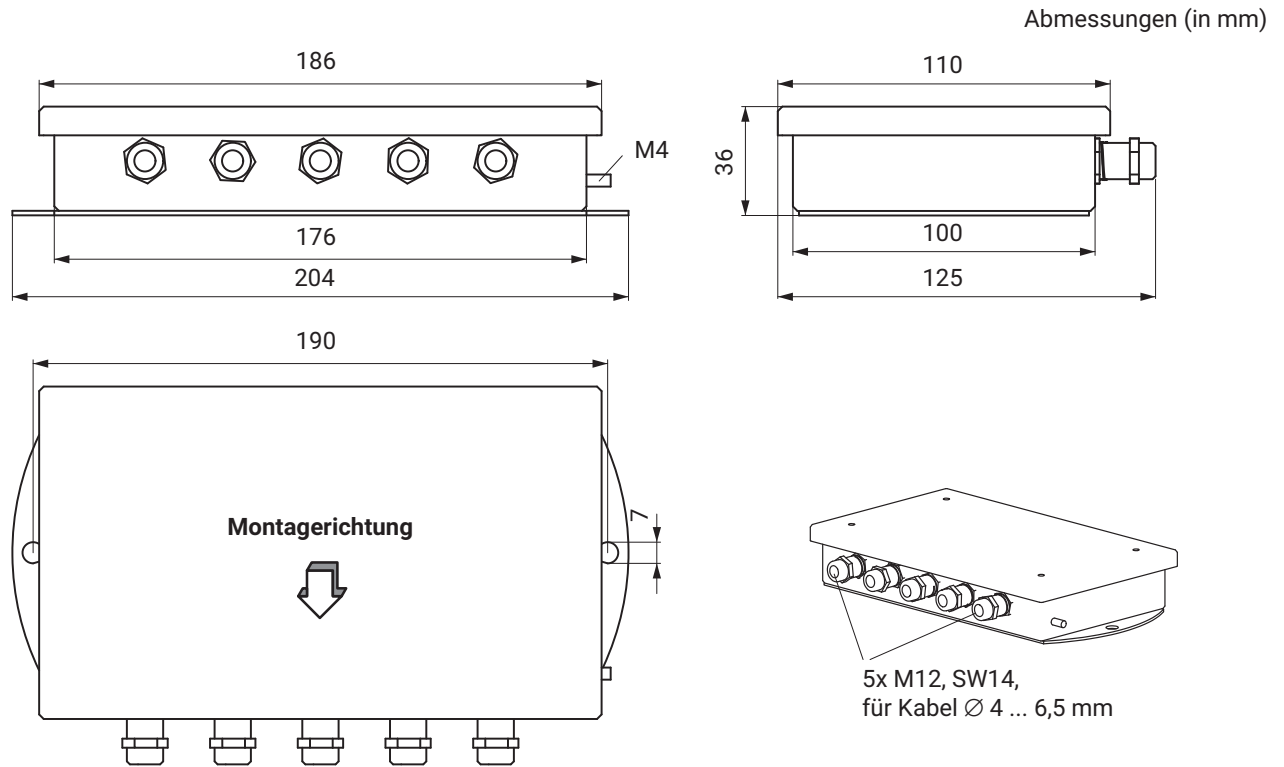

TECHNISCHE DATEN

Typ		VKK1-4A	VKK1R-4
Widerstandsnetzwerk für Eckenlastabgleich	Ω	0,39...5,71 (in 15 Stufen)	
Max. zulässige Spannung	V	18	
Nenntemperaturbereich		-20...+85	
Gebrauchstemperaturbereich	$^{\circ}\text{C}$	-20...+85	
Lagerungstemperaturbereich		-40...+85	
Gewicht, ca.	kg	1	1,5
Max. Aderquerschnitt der Kabellitzen	mm^2	1,5	
Schutzart nach EN 60529 (IEC 529)		IP65 (gegen Strahlwasser geschützt)	
Materialien			
Gehäuse		Aluminium-Druckguss, lackiert (Farbe: RAL 7035)	rostfreier Stahl, 1.4301
Überwurfmutter		5x M12, SW14, Messing vernickelt	5x M12, SW14, Messing vernickelt
Klemmkonus		Neopren, für Kabel- \varnothing 4...6,5 mm ¹⁾	Neopren, für Kabel- \varnothing 4...6,5 mm
Schrauben		Stahl verzinkt	Stahl, 1.4301
Anzugsmomente (max.)			
PG-Verschluss		3	3
Deckelschrauben	Nm	0,7	0,7

¹⁾ Im Lieferumfang VKK1-4A: 1 Stück Sonderverschraubung für Kabeldurchmesser 7,5 mm, SW 17

Für den Eckenlastabgleich von 4 Wägezellen

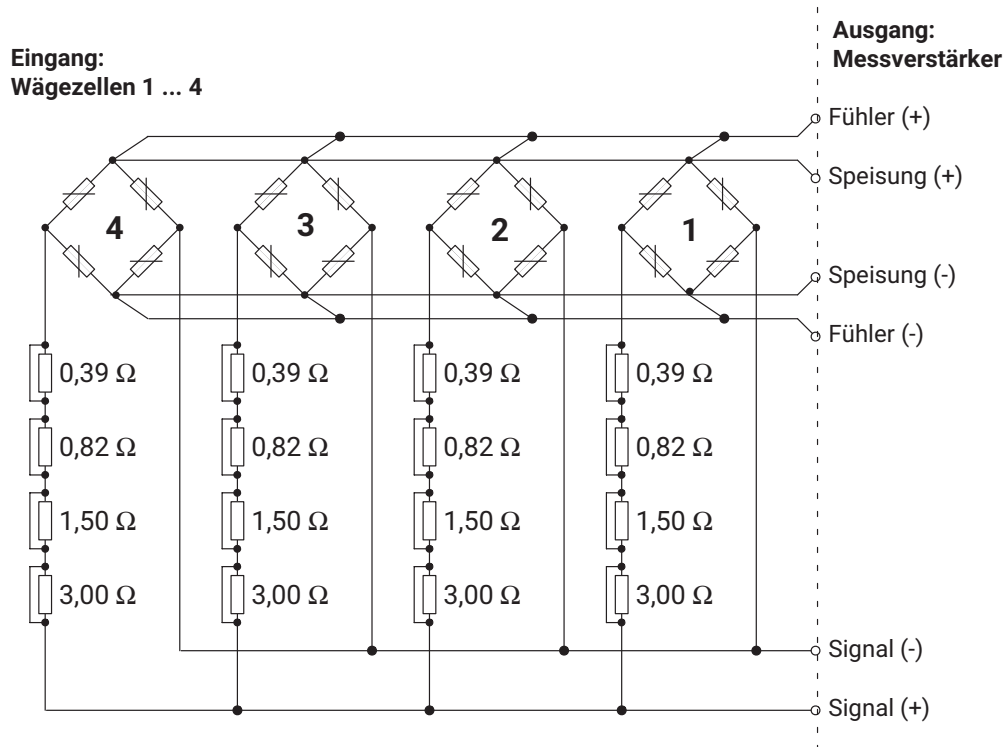

Funktion des integrierten Widerstandsnetzwerks

Über das Widerstandsnetzwerk kann bei Bedarf der Eckenlastabgleich einer Waage einfach durchgeführt werden. Hierzu sind lediglich drei Schritte nötig:

1. Waagenecken belasten
2. Korrekturwert aus Diagramm ablesen (siehe Montageanleitung)
3. Abgleichwiderstand aktivieren.

Hottinger Brüel & Kjaer GmbH

Im Tiefen See 45 · 64293 Darmstadt · Germany
Tel. +49 6151 803-0 · Fax +49 6151 803-9100
www.hbkworld.com · info@hbkworl.com

Änderungen vorbehalten. Alle Angaben beschreiben unsere Produkte in allgemeiner Form. Sie stellen keine Beschaffenheits- oder Haltbarkeitsgarantie dar.